

SHANTUI

SE470LC

PELLE HYDRAULIQUE



Moteur: Cummins QSM11
Moteur puissance: 250 kW/2000 rpm
Poids en ordre de marche: 46,800 kg
Capacité de godet: 2.2 m³

High-Efficiency King
high return rates

SE470LC SPÉCIFICATIONS

MOTEUR

Modèle de moteur	Cummins QSM11
Type	High pressure common rail, turbocharged
Nombre de cylindres	6
Régulation des émissions	Tier 3 / Stage III
Cylindrée	10.8L
Puissance moteur	250kW/2000rpm

SYSTEME HYDRAULIQUE

Type	Double piston pump plus gear pump
Débit maximal	2x360L/min

FORCE D'EXCAVATION(ISO6015)

Force d'excavation du godet	288.5kN
Force d'excavation du bras	242kN

FORCE D'EXCAVATION DU GODET

Type	Godet de rétrocaveuse
Capacité de godet	2.2m ³
Largeur de godet	1708mm

SYSTEME DE MARCHE

Type	Mateur à débit variable
Nombre de galets porteurs	9X2
Nombre de galets de roulement	2X2
Nombre de patins	49X2
Speed	3.3/5.6km/h
Puissance de traction	364N.m
Rampe max.	70% (35°)

SYSTEME DE ROTATION

Moteur à piston à plateau cyclique	Swash plate plunger motor
Vitesse de rotation	0-10r/min
Frein mécanique à disque	Pressure release, mechanical braking

CAPACITE DE RE RESERVOIR

Réservoir de carburant	620L
Système de refroidissement	34L
Huile de moteur	35L
Réservoir hydraulique	366L
Système hydraulique	460L

POIDS EN ORDRE DE MARCHE ET PRESSION AU SOL

Largeur de patin de chenille	600mm
Pression au sol	81.9kPa
Poids en ordre de marche	46800kg

PORTÉE DES TRAVAUX (mm) (FLÈCHE: 7060 mm BALANCIER: 3380 mm)

A	Hauteur d'excavation maximale	10855
B	Hauteur de chargement maximale	7605
C	Profondeur d'excavation maximale	7805
D	Profondeur d'excavation maximale en paroi verticale	5810
E	Profondeur de coupe maximale pour un niveau de 2500	7650
F	Max. distance de creusement	12030
G	Portée maximale au niveau du sol	11820
H	Rayon de rotation minimum	4840

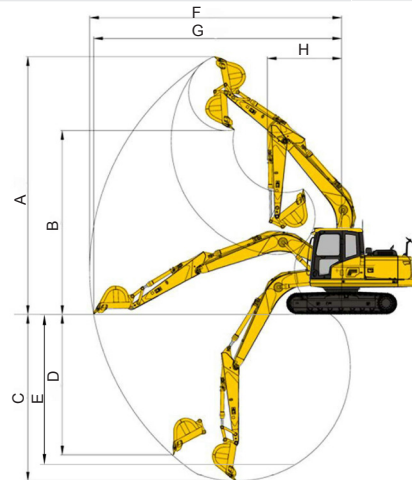

DIMENSIONS (mm)

A	Longueur totale	12110
B	Longueur de transport au bras	6655
C	Hauteur totale(sommet de la bras)	3760
D	Largeur totale	3360
E	Hauteur de transport (sommet de la cabine)	3330
F	Garde au sol, contrepoids	1395
G	Garde au sol minimum	590
H	Rayon de rotation arrière	3720
I	Longueur de chaîne au contact au sol	4290
J	Longueur de chenille	5315
K	Voie des chaînes	2760
L	Largeur du train de roulement	3360
M	Largeur de patin de chenille	600
O	Hauteur de cabine	2965
P	Largeur de cabine	3190
Q	Distance du centre de giration à l'arrière	3675

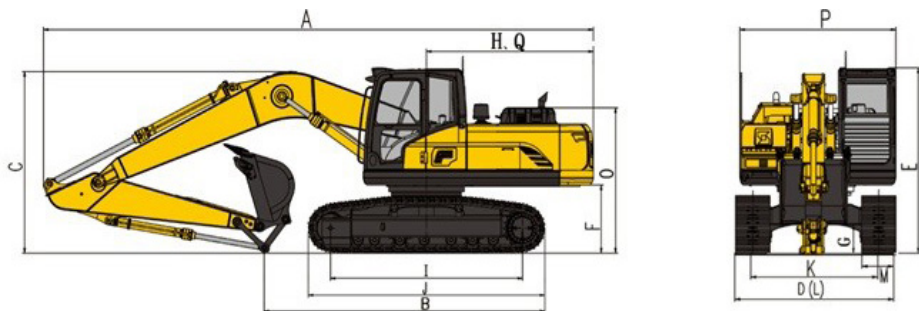

* Les spécifications peuvent être modifiées sans préavis. L'image peut inclure des options. La couleur et l'apparence réelles du produit peuvent différer de celles indiquées.



Shantui Social

SHANTUI CONSTRUCTION MACHINERY CO., LTD.
 ADD: No. 58, G327 Highway, Jining City, Shandong, CHINA
 TEL: +86-537-2909369
 FAX: +86-537-2311219
 EMAIL: trade@shantui.com
 WEB: www.shantui.com

SHANTUI
 LET'S MAKE CONSTRUCTION EASIER